

やってみよう!

豊中市立熊野田小学校
4年学年だより
2017年運動会号

★私は 組です!

★団体演技 (ダンス)

プログラムNo. 6 「トライ! トライ! ダンス☆」

① 「タッタ/ゆず」のとき

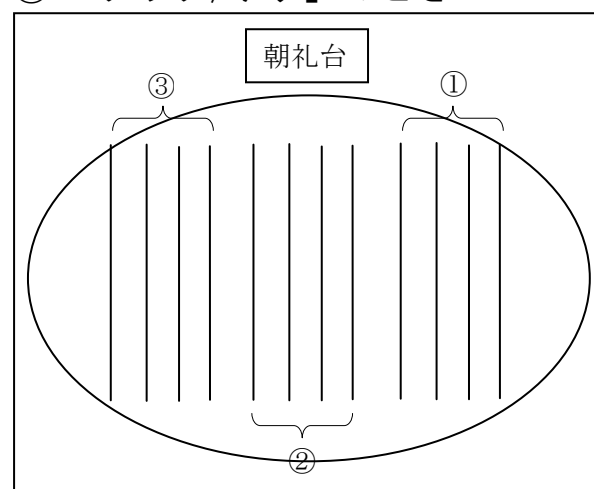

タッタでは、手作りの
ポンポンを持って踊ります。
元気なかけ声にも
注目です!

SUNの前奏で、前と後ろが
移動します。
体の向きも変わります!

② 「SUN/星野源」のとき

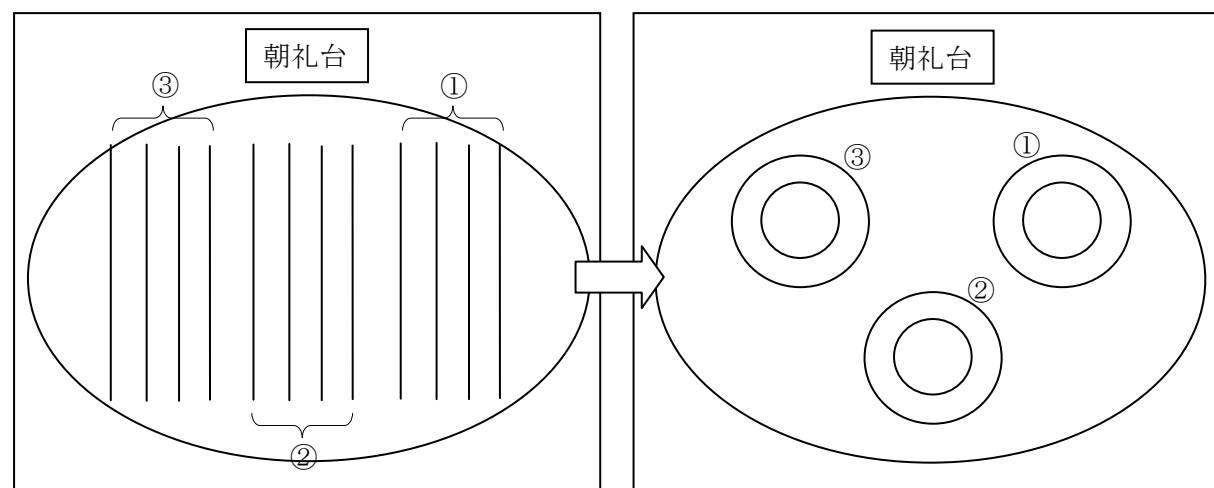

★プログラムNo. 13 走競技「トライ! トライ! 80m走☆」

女子・男子の順で走ります。私は () コースです!

★プログラムNo. 15 「トライ! トライ! つなひき☆」

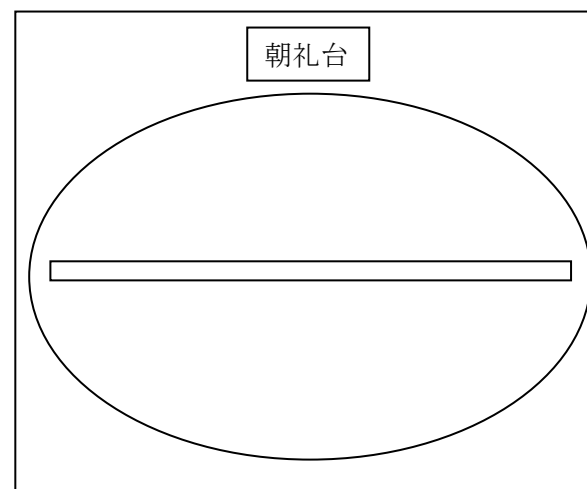

3回勝負です。
途中で場所を入れ替えます。



<お知らせとお願い>

*当日10日(土)

- ・体操服・赤白帽で登校してもいいです。
- ・熱中症対策のため、運動会当日のみスポーツドリンクを水筒に入れて持たせてもらってもかまいません。ペットボトルのままでは持って来ないでください。

持ち物

弁当・水とう2本・タオル・ティッシュ・レジャーシート・プログラム
寒ければ上着…リュックに入れてください。
着替え (途中で雨がふってきた時のため)

(雨の場合は月曜日の時間割で、2時に下校します。)

